





Exus V10 expert

INSTRUKCJA OBSŁUGI AUTOALARMU

Dziękujemy za zakup autoalarmu *Exus V10 expert*
Zapraszamy do zakupu innych urządzeń firmy:



Exus V10 expert – INSTRUKCJA OBSŁUGI AUTOALARMU

Przycisk	Czas	Funkcja	Podczas gdy
1 	0,5 sek	Uzbrojenie alarmu i zamknięcie zamków Wyszukiwacz auta z dźwiękiem Tymczasowe wstrzymanie stanu alarmowania (wyjącej syreny) Zamknięcie centralnego zamka	Alarm jest nieuzbrojony Alarm jest uzbrojony Wyje syrena Pojazd jest w ruchu
1	2 sek	Domknięcie okien	Alarm jest uzbrojony
2 	0,5 sek	Rozbrojenie alarmu Otworzenie centralnego zamka Całkowite wstrzymanie stanu alarmowania (wyjącej syreny)	Alarm jest uzbrojony Pojazd jest w ruchu Wyje syrena
3 	0,5 sek	Ciche uzbrajanie Wyszukiwacz auta bez dźwięku Funkcja ANTYPORWANIE - załączenie	Alarm jest nieuzbrojony Alarm jest uzbrojony Pojazd jest w ruchu
3	2 sek	Funkcja ANTYPORWANIE - wyłączenie	Zapłon jest w pozycji wł.
4 	0,5 sek	Funkcja PANIC	W każdej chwili
2+3	0,5 sek	Otwieranie Bagażnika lub Włączanie Silnika	Alarm jest nieuzbrojony

Programowanie pilotów

- a. Przekręć stacyjkę w pozycję **włacz**, wciśnij przycisk serwisowy 8 razy w ciągu 8 sekund. Syrenka zawyje 2 razy dając dostęp do funkcji. Wciśnij którykolwiek przycisk na pilocie w ciągu 8 sekund. Gdy kod zostanie wczytany, syrenka natychmiast to potwierdzi. Przykładowo: przy wczytywaniu pierwszego pilota, syrenka zawyje 1 raz. Przy drugim pilocie 2 razy.
Jeśli w podanym wyżej czasie 8 sekund żaden przycisk nie zostanie wciśnięty lub wyłączymy stacyjkę, system natychmiast wyjdzie z funkcji programowania pilotów.
- b. Jeśli jeden z pilotów jest programowany, drugi pilot również powinien być przeprogramowany. Do jednej centrali można wprogramować do 3 lub 6 pilotów (patrz Wybór Funkcji 15).

Uzbrajanie

- a. Wciśnij przycisk 1, syrenka zawyje 1 raz lub nie zawyje (patrz Wybór Funkcji 10), kierunkowskazy migną 1 raz. Drzwi zostaną zamknięte podając czas 0.5sek lub 3.5sek na słowniki (patrz Wybór Funkcji 1). Dioda LED zacznie migać wolniej. Jeśli drzwi nie są zamknięte, syrenka zawyje 5 razy w celu ostrzeżenia i dioda LED miga szybko.
Jeśli przełącznik odcięcia zapłonu został podłączony, blokada odetnie zapłon.
- b. Po 3 sekundach system jest uzbrojony. Wszystkie czujniki są uzbrojone z wyjątkiem czujnika napięcia (uzbraja się po ok. 20 sekundach). Jeśli któryś czujnik wyzwoli alarm w ciągu 3sek, syrenka zawyje 2 razy w celu ostrzeżenia.
- c. Zamykanie Szyb podczas uzbrajania (jeśli Twój samochód jest wyposażony w elektr. moduł zam/otw. szyb). Jeśli wciśniesz i przytrzymasz przycisk 1 przez 2sek, podczas stanu nieuzbrojenia, okna samochodu będą się domykać dopóki nie puścisz przycisku lub dopóki całkowicie się nie zamkną (patrz Wybór Funkcji 11).
- d. Kiedy system jest uzbrojony, na wyjściu pojawia się masa 300mA podawana do przełącznika odcięcia zapłonu.

AUTOMATYCZNE UZBRAJANIE PO WZBUDZENIU: Jeśli któryś z czujników wzбудził się, syrenka powinna wyć przez 30sek w celu ostrzeżenia, potem, system sprawdza obwód czujników i ponownie się uzbraja. Jeśli wzbudzony czujnik nadal podaje sygnał, system uzbroi się bez tego czujnika, czekając na jego powrót do normalnego statusu.

Rozbrajanie

- a. Wciśnij przycisk 2, syrenka zawyje 2 razy lub nie zawyje (patrz Wybór Funkcji 10). Kierunkowskazy migną 2 razy. Jeśli syrenka zawyje 3 razy i kierunkowskazy migną 3 razy, oznacza to, że alarm był w stanie alarmowania. Po miganiu lampka wewnętrzna pozostanie włączona przez max 30sek lub do przekręcenia kluczyka w zapłonie w pozycję włącz (patrz Wybór Funkcji 8). Drzwi zostaną otwarte podając czas 0.5sek lub 3.5sek na siłowniki (patrz Wybór Funkcji 1).
- b. Dioda LED gaśnie a blokada odblokowuje zapłon, jeśli przekaźnik odcięcia zapłonu został podłączony.

Ciche uzbrajanie (ręcznie z pilota lub Wybór Funkcji 10)

- a. Wciśnij przycisk 3(ręczne) lub normalnie 1 (automatyczne). Kierunkowskazy migną 1 raz. Drzwi zostaną zamknięte. Dioda LED zacznie migać wolniej. Jeśli drzwi nie są zamknięte, syrenka zawyje 5 razy w celu ostrzeżenia i dioda LED miga szybko. Blokada odcina zapłon, jeśli przekaźnik odcięcia zapłonu został podłączony.
- b. Po 3 sekundach system jest uzbrojony. Wszystkie czujniki są uzbrojone z wyjątkiem czujnika napięcia (uzbraja się po ok. 20 sekundach). Jeśli któryś czujnik wyzwoli alarm w ciągu 3sek, syrenka zawyje 2 razy w celu ostrzeżenia.

Awaryjne rozbrajanie (wciśnij przycisk serwisowy 5 razy - wartość fabryczna, istnieje możliwość zmiany ilości wciśnień)

- a. Przekręć kluczyk zapłonu w pozycję „włącz”. Wciśnij przycisk indywidualnie wyznaczoną ilość razy, syrenka zawyje 4 razy, co wskazuje, że system jest rozbrojony. Proces ten musisz wykonać w ciągu 8sek.

b. Ustawianie indywidualnej ilości wciśnień przycisku (inna niż 5)

1. przekręć zapłon w pozycję „włącz”. Po wciśnięciu przycisku 5 razy w ciągu 8sek syrenka zawyje 4 razy, co wskazuje, że system jest w funkcji zmiany ilości wciśnień.
2. wciśnij przycisk tyle razy (od 1 do 15) ile chciałbyś, aby zostało w pamięci jako wartość do awaryjnego rozbrajania (pamiętaj, aby nie zapomnieć tej wartości). Jeśli przekroczysz liczbę 15, system wróci do fabrycznie ustawionej wartości. Syrenka zawyje tyle razy ile ustawiłeś liczbę.

Automatyczne otwieranie centralnego zamka

Kiedy wyłączasz zapłon, zamki automatycznie otwierają się.

Automatyczne zamykanie centralnego zamka

(WYBÓR FUNKCJI 2)

Kiedy włączysz zapłon, zamki automatycznie zamkną się po 10sek.

Zamykanie/Otwieranie centralnego zamka przy włączonym silniku

Gdy silnik jest odpalony, wciśnij przycisk 1, aby zamknąć zamki. Zamki drzwi zostaną zamknięte. Wciśnij przycisk 2, aby otworzyć zamki. Zamki drzwi otworzą się.

Stan Serwisowy

- a. Przekręć stacyjkę w pozycję „włącz”, w ciągu 8sek wciśnij i trzymaj przycisk serwisowy przez 3sek. Dioda LED zapali się na stałe. Stan serwisowy został aktywowany.
- b. Aby wyjść ze stanu serwisowego Przekręć stacyjkę w pozycję „włącz”, w ciągu 8sek wciśnij i trzymaj przycisk serwisowy przez 3sek. Dioda LED zgaśnie. W stanie serwisowym oprócz funkcji uzbrajania alarmu, wszystkie funkcje są tak samo dostępne.

Funkcja PANIC

Wciśnij przycisk 4, syrenka zacznie wyć a kierunkowskazy migać przez 30sek. Aby wyłączyć funkcję PANIC wciśnij przycisk 1 lub 2.

Funkcja WYSZUKIWACZ AUTA

- a. Gdy system jest uzbrojony, wciśnij przycisk 1, syrenka zawyje 1 raz a kierunkowskazy będą migać przez 10sek.

b. Wciśnij przycisk 3(wyszukiwacz bez syrenki), kierunkowskazy będą migać przez 10sek.

c. Wciśnij przycisk 2, aby zatrzymać wyszukiwanie.

Funkcja ANTYPORWANIE (patrz Wybór Funkcji 5)

a. Aby aktywować funkcję, podczas gdy zapłon jest włączony i drzwi są zamknięte, wciśnij przycisk 3 przez 0.5sek. Syrenka potwierdzi pojedynczym sygnałem aktywację funkcji antyporwania.

b. W chwili, gdy drzwi zostaną otwarte i następnie zamknięte, system rozpocznie 30sek odliczanie. Dioda LED miga szybko. Kiedy minie czas 30sek syrenka zacznie wyć 1 raz na sekundę. Po kolejnych 20sek bez autoryzacji syrenka zacznie wyć w trybie ciągłym, zaczną migać kierunkowskazy i zapłon zostanie odcięty (jeśli przełącznik odcięcia zapłonu został podłączony). Syrenka przestanie wyć a kierunkowskazy przestaną migać, gdy kluczyk zapłonu zostanie przekręcony w pozycję „wyłącz”. Po przekręceniu stacyjki z powrotem w pozycję „włącz”, nie da się zwyczajnie ponownie włączyć silnika bez aktywacji odpowiednim przyciskiem pilota, trzymając go odpowiednio długo.

c. Rozbrojenie funkcji ANTYPORWANIA: wciśnij przycisk 3 przez 2sek., podczas gdy zapłon jest w pozycji „włącz”. Kierunkowskazy i syrenka 4-krotnie potwierdzą wyjście z funkcji. Używając Awaryjnego Rozbrajania również można wyjść z funkcji antyporwania.

2-Etapowy czujnik wstrząsu (opcja – np. czujnik EXUS CW-01)

a. Jeśli samochód został jednokrotnie słabo wstrząśnięty, syrenka zawyje przez 2sek i 2 razy migną kierunkowskazy

b. Jeśli samochód doznał silnego wstrząsu syrenka zacznie wyć przez 30sek i również przez 30sek będą migać kierunkowskazy.

Otwieranie bagażnika lub włączanie silnika

(kanał dodatkowy)

Tylko przy rozbrojonym alarmie. Wciśnij przyciski 2+3 (sygnał masy 300mA na wyjściu przez 0.5sek) aby otworzyć bagażnik, podać sygnał

do modułu włączania silnika lub wykorzystać ten kanał do jeszcze innego celu.

Automatyczne uzbrajanie (patrz Wybór Funkcji 3)

Po rozbrojeniu, jeśli w ciągu 30sek zapłon nie został włączony lub drzwi nie zostały otwarte, system uzbroi się ponownie bez zamykania centralnego zamka lub z zamknięciem centralnego zamka (patrz funkcja 3).

Bierne Uzbrajanie (patrz Wybór Funkcji 6)

a. Wyłącz zapłon i zamknij wszystkie drzwi. Po 30sek system automatycznie uzbroi się bez zamknięcia zamków lub z ich zamknięciem (patrz Wybór Funkcji 7). Ponadto uzbroi wszystkie czujniki lub tylko odetnie zapłon (patrz funkcja 14).

b. Jeśli którekolwiek z drzwi są otwarte w czasie wyżej wymienionych 30sek, system odłoży uzbrajanie do momentu zamknięcia ostatnich drzwi.

Pamięć wczytanych funkcji

System pamięta stan funkcji nawet pomimo odcięcia zasilania centrali. Po przywróceniu zasilania wszystko powinno powrócić do stanu sprzed odłączenia zasilania.

Wbudowany Czujnik Spadku Napięcia

(patrz Wybór Funkcji 12)

Alarm załącza stan alarmowania również przy nagłych spadkach napięcia na akumulatorze. Czujnik zostaje aktywowany po pewnym czasie od uzbrojenia alarmu. Aby uzbroić się czeka na stabilne napięcie na akumulatorze, które powinno utrzymywać się min. przez 20sek. (dopiero, gdy centrala uzbroi wszystkie inne czujniki, zgaśnie lampka wewnętrzna, kierunkowskazy przestaną migać).

Inne czujniki

Do centrali mogą być dodane wszystkie dodatkowe czujniki sterowane masą, np. Czujnik Ultradźwiękowy EXUS UD-08, Czujnik Dualny EXUS CD-10, Czujnik Wstrząsu EXUS CW-01 lub EXUS CW-02, Czujnik Przechyłu i Holowania EXUS CPR-09.

Alarmowanie kierunkowskazami

W stanie uzbrojenia kierunkowskazy alarmują przez 30sek, jeśli któryś z czujników został wzbudzony.

Alarmowanie syrenką

W stanie uzbrojenia syrenka lub klakson (patrz funkcja 13) alarmują przez 30sek, jeśli któryś z czujników został wzbudzony.

Wyjście radiowe

Pod to wyjście można podłączyć jedno z urządzeń powiadamiających o alarmie drogą radiową (podaje +12V w chwili wyzwolenia alarmu).

WYBÓR FUNKCJI

Przejdź poniższą procedurę, aby móc programować funkcje:

a. Rozbrój alarm, przekręć stacyjkę w stan „włącz”. Wciśnij przycisk serwisowy 6 razy w ciągu 10sek. Syrenka zawyje 3 razy i 2 razy migną kierunkowskazy.

b. Wciśnij przycisk serwisowy tyle razy ile wynosi numer interesującej cię funkcji, pamiętając, aby ostatnie wciśnięcie przytrzymać na 3sek!

Przykładowo, jeśli chcesz ustawić ciche/głośne uzbrajanie alarmu:

1. Najpierw przejdź procedurę z punktu a.
2. Potem wciśnij przycisk serwisowy 9razy krótko i 1 raz przez 3sek (w sumie 10, tak jak punkt funkcji).
3. Jeśli syrenka zawyje 1 raz, to ustawiłeś głośne uzbrajanie, a jeśli 2 razy to ciche.
4. Jeśli syrenka zawyła 1 raz, a zgodnie z oczekiwaniem powinna 2 razy, to przejdź procedurę ponownie, ponieważ funkcję włącza się i wyłącza poprzez ponowne przejście procedury – wł/wył na przemian.

c. Gdy zakończysz programowanie, przekręć zapłon w pozycję „wyłącz”, system wyjdzie z funkcji programowania. Albo, 20sek później system automatycznie powinien wyjść z funkcji programowania.

Lp	FUNKCJA	FABRYCZNIE (1 sygnał syrenki)	MOŻLIWI DO ZMIANY (2 sygnały syrenki)
1	Czas otw./zam. zamka	0.5sek	3.5sek
2	Zam./otw. centralnego zamka po przekręceniu stacyjki.	załączone	wyłączone
3	Automatyczne ponowne uzbrajanie	załączone	wyłączone
4	Automatyczne ponowne uzbrajanie z zamykaniem centralnego zamka	załączone	wyłączone
5	ANTYPORWANIE	załączone	wyłączone
6	Bierne uzbrajanie	załączone	wyłączone
7	Bierne uzbrajanie z zamykaniem centralnego zamka	wyłączone	załączone
8	Lampka podsufitowa	tak samo jak kierunkowskazy +wyjście robzbrajania	tak samo jak kierunkowskazy
9	Ciche uzbrajanie z czujnikiem wstrząsu	syrenka/kierunkowskazy	tylko kierunkowskazy
10	Ciche/głośne uzbrajanie i robzbrajanie	głośne	ciche
11	Domykanie szyb	domykanie tylko, gdy trzymasz wciśnięty przycisk 1	domykanie do końca jednym wciśnięciem
12	Czujnik Spadku Napięcia	załączony	wyłączony
13	Sygnalizacja dźwiękowa	syrenka	klakson
14	Uzbrajanie bierne po zamknięciu ostatnich drzwi	pełne uzbrojenie	tylko próba włączenia zapłonu aktywuje alarm
15	Ilość pilotów możliwych do wczytania.	6	3
17	Powrót do ustawień fabrycznych	TAK	

1. Czas otwierania/zamykania centralnego zamka

Fabrycznie: 0.5sek

Przy zmianie: 3.5sek

2. Zam./otw. centralnego zamka po przekręceniu stacyjki

Fabrycznie: Gdy przekręcisz stacyjkę z pozycji wyłącz w pozycję włącz zamki zamkną się po 10sek.

Przy zmianie: Gdy przekręcisz stacyjkę z pozycji wyłącz w pozycję włącz zamki nie zamkną się

3. Automatyczne ponowne uzbrajanie

Fabrycznie: funkcja załączona

Przy zmianie: funkcja wyłączona

4. Automatyczne ponowne uzbrajanie z zamykaniem centralnego zamka

Fabrycznie: uzbroi alarm bez zamykania centralnego zamka

Przy zmianie: uzbroi alarm i zamknie centralny zamek

Ta funkcja może być używana dopiero, gdy funkcja 3 jest załączona.

5. ANTYPORWANIE

Fabrycznie: ANTYPORWANIE działa

Przy zmianie: ANTYPORWANIE wyłączone

6. Bierne uzbrajanie

Fabrycznie: Gdy wyłączysz stacyjkę, wyjdiesz z pojazdu i zamkniesz ostatnie drzwi system sam uzbroi alarm.

Przy zmianie: Wyłączenie funkcji

7. Bierne uzbrajanie z zamykaniem centralnego zamka

Fabrycznie: Gdy wyłączysz stacyjkę, wyjdiesz z pojazdu i zamkniesz ostatnie drzwi system sam uzbroi alarm, ale nie zamknie centralnego zamka

Przy zmianie: System uzbroi alarm i zamknie centralny zamek

Ta funkcja może być używana dopiero, gdy funkcja 6 jest załączona.

8. Lampka podsufitowa

Fabrycznie: Lampka miga razem z kierunkowskazami. Przy okazji rozbrajania alarmu lampka zostaje włączona przez max 30sek lub do przekręcenia stacyjki w pozycję włącz

Przy zmianie: Lampka tylko miga razem z kierunkowskazami.

Lampka zawsze miga razem z kierunkowskazami, chyba że w ogóle nie zostanie podłączona, co oczywiście jest dozwolone i nie powinno mieć wpływu na poprawne działanie centrali.

9. Ciche uzbrajanie z czujnikiem wstrząsu (np. CW-01)

Fabrycznie: Jeśli podczas cichego uzbrajania czujnik wstrząsu wyzwoli alarm, system zasygnalizuje to kierunkowskazami i syrenką.

Przy zmianie: Jeśli podczas cichego uzbrajania czujnik wstrząsu wyzwoli alarm, system zasygnalizuje to tylko kierunkowskazami.

10. Ciche/głośne uzbrajanie i rozbrajanie

Fabrycznie: Głośne uzbrajanie/rozbrajanie

Przy zmianie: Ciche uzbrajanie/rozbrajanie

11. Domykanie szyb

Fabrycznie: Wciśnij i trzymaj przycisk 1 przez 2sek, szyby zaczną się podnosić dopóki nie puścisz przycisku. Funkcja działa w stanie uzbrajania cichego i głośnego.

Przy zmianie: Wciśnij i trzymaj przycisk 1 przez 2sek, szyby podniosą się do momentu całkowitego zamknięcia (nie musisz trzymać przycisku dłużej). Funkcja nie działa przy cichym uzbrojeniu alarmu!

12. Czujnik Spadku Napięcia

Fabrycznie: załączony

Przy zmianie: wyłączony

13. Sygnalizacja dźwiękowa

Fabrycznie: wyjście na syrenkę

Przy zmianie: wyjście na klakson (1sek sygnał, 1sek przerwy)

14. Uzbrajanie bierne po zamknięciu ostatnich drzwi

Fabrycznie: każdy czujnik może wyzwolić alarm

Przy zmianie: tylko próba włączenia zapłonu aktywuje alarm

15. Ilość pilotów możliwych do wczytania.

Fabrycznie: pozwala na wprogramowanie 6 pilotów do jednej centrali

Przy zmianie: pozwala na wprogramowanie 3 pilotów do jednej centrali

17. Powrót do ustawień fabrycznych

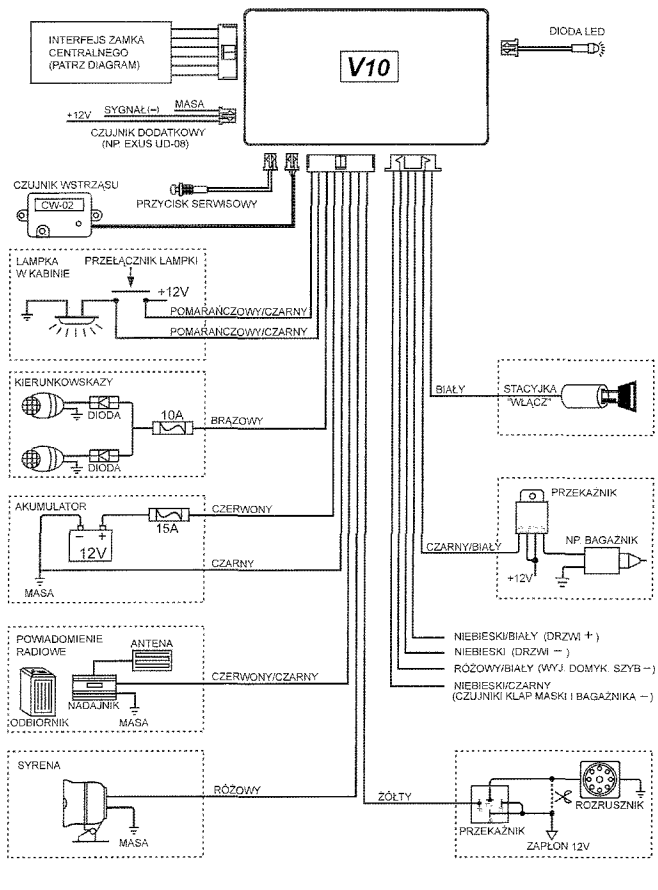

INTERFEJS CENTRALNEGO ZAMKA DIAGRAM PRZEWODÓW

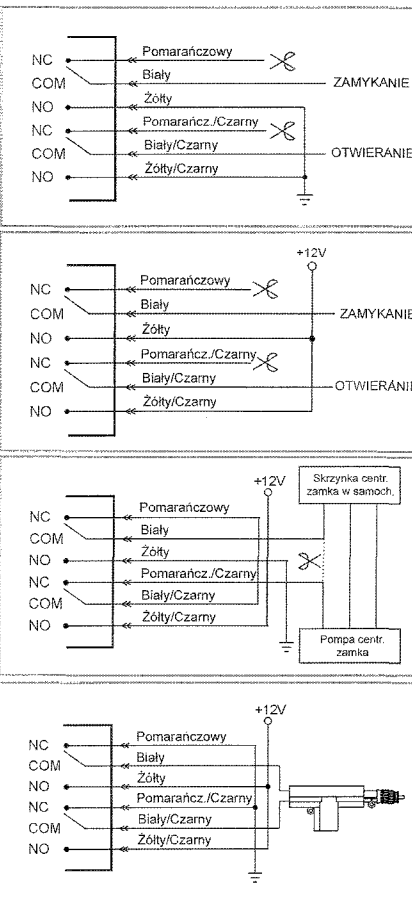

WARUNKI GWARANCJI

1. Gwarancja obejmuje okres 12 m-cy od daty zakupu i przysługuje osobie wpisanej na karcie gwarancyjnej, jako klient.
2. Gwarancja zostanie uznana pod warunkiem montażu w wyspecjalizowanym zakładzie montażu systemów alarmowych.
3. Gwarancja nie obejmuje uszkodzeń powstałych w wyniku nieprawidłowego montażu, uszkodzeń mechanicznych lub próby samodzielnej naprawy.
4. W okresie gwarancyjnym wszystkich regulacji i ewentualnych napraw wynikających z nieprawidłowego montażu dokonuje zakład montażowy pod warunkiem dostarczenia samochodu przez użytkownika na własny koszt.
5. Producent i zakład montażowy nie ponoszą odpowiedzialności za szkody powstałe w wyniku włamania lub kradzieży pojazdu.
6. Podstawą do rozpatrzenia gwarancji jest prawidłowo wypełniona karta gwarancyjna i reklamowany wyrób.
7. Nieprzestrzeganie powyższych warunków powoduje utratę gwarancji.

NAPRAWY GWARANCYJNE:

L.p.	Data naprawy	Rodzaj uszkodzenia

KARTA GWARANCYJNA

Okres gwarancji: 12 miesięcy

Nazwa urządzenia: Samochodowy System Alarmowy EXUS

Model: V10 Expert

Numer seryjny:

Dane klienta:

Dane pojazdu:

Data sprzedaży:

Sprzedano przez:
pieczętka i podpis

Data montażu:

Montaż przeprowadzony przez:
pieczętka i podpis

tu odetnij